

POZ	NÁZEV - ROZMĚR	VÝKRES - NORMA	MATERIÁL	KS
1	PODSESTAVA SPODNÍ ZÁKLADNÍ DESKY	1 - 02 - 003		1
2	PODSESTAVA OTOČNÉHO ULOŽENÍ	1 - 02 - 002		1
3	PODSESTAVA HORNÍ ZÁKLADNÍ DESKY	1 - 02 - 001		1
4	ŠROUB M3 x 16	ISO 10 642		12
5	ŠROUB M6 x 12	ISO 4028		2

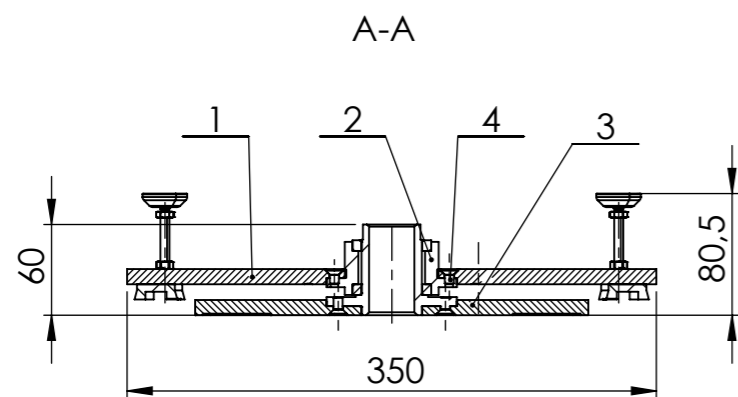

POKUD NENÍ UVEDENO JINAK: JEDNOTKY JSOU V MILIMETRECH DRSNOST: TOLERANCE: LINEÁRNÍ: ÚHLOVÁ:		OPRACOVÁNÍ:	ODSTRANIT OSTŘÉ HRANY	MĚŘÍTKO VÝKRESU 1:5	ZMĚNA
JMÉNO	PODPIS	DATUM	NÁZEV: SESTAVA PRO USTAVENÍ A OTÁČENÍ		
NAVRHL JAKUB PAWLAS			Č. VÝKRESU 1 - 02		
PŘEZKOUSEL			MĚŘÍTKO: 1:5		
SCHVÁLIL			MATERIÁL:		
VÝROBA			HMOTNOST:		
Z. JAKOSTI			LIST 1 Z 1 LISTŮ		
			A3		